

- maszyny i urządzenia odlewnicze
- części zamienne do mieszarek
- części zamienne do maszyn formierskich
- części zamienne do oczyszczarek odlewów oraz innych powierzchni metalowych
- przemysłowe filtry powietrza
- śrut techniczny metalowy do czyszczenia powierzchni
- ekspertyzy techniczne
- projektowanie odlewni żeliwa
- maszyny do cięcia śrutu z drutu i blachy
- projekty wstępne i technologiczne
- inne prace z zakresu przemysłu odlewniczego w oparciu o bogate doświadczenie teoretyczne i praktyczne

## ZBIORNIKI DO MAS FORMIERSKICH I PIASKÓW

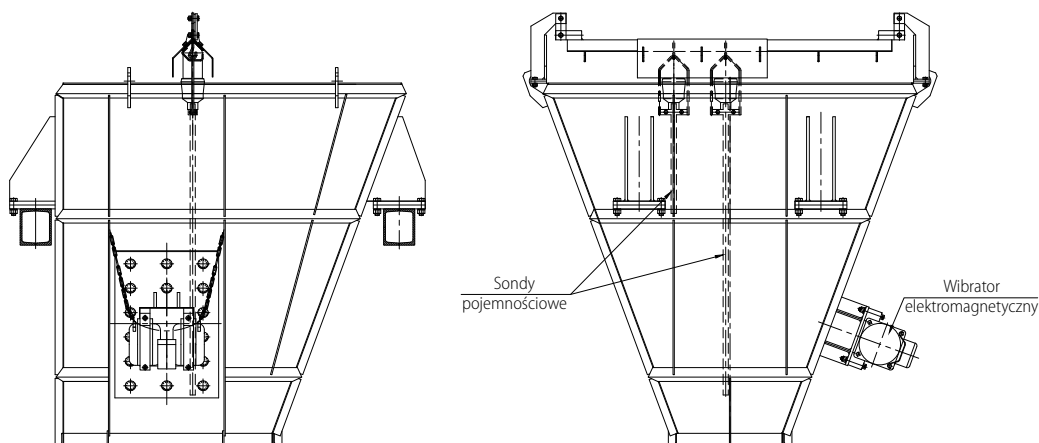

Oferujemy Państwu zbiorniki stalowe, spawane, przeznaczone w szczególności do mas formierskich i piasków odlewniczych, a także do innych materiałów sypkich.

Są to zbiorniki:

- masy formierskiej zwrotnej (gorącej)
- masy formierskiej zwrotnej (zimnej)
- buforowe masy świeżej
- masy świeżej nad maszynami formierskimi
- piasku mokrego
- piasku suchego
- piasku do wszelkiego rodzaju materiałów sypkich

Zbiorniki nasze są konstrukcjami otwartymi. Mogą być dodatkowo wyposażone w:

- wspornik z wibratorem
- zawieszenie wskaźników poziomu medium roboczego
- zastawki regulujące wysokość strumienia masy

Na żądanie mogą być wykonane zbiorniki specjalne wg dokumentacji Klienta, lub wg dokumentacji przygotowanej przez naszą firmę zgodnie z wymaganiami i założeniami konstrukcyjnymi dostarczonymi przez Klienta.

Posiadamy dodatkową ofertę na zbiorniki do wag tensometrycznych naważających elektronicznie masę formierską (WTM) oraz zbiorniki do wag tensometrycznych naważających elektronicznie dodatki (WTD) w postaci pyłu węglowego i bentonitu do mieszarek. Ściany tych zbiorników są wykonane ze stali nierdzewnej.

- Wszelkie prawa zastrzeżone -