

- maszyny i urządzenia odlewnicze
- części zamienne do mieszarek
- części zamienne do maszyn formierskich
- części zamienne do oczyszczarek odlewów oraz innych powierzchni metalowych
- przemysłowe filtry powietrza
- śrut techniczny metalowy do czyszczenia powierzchni
- ekspertyzy techniczne
- projektowanie odlewni żeliwa
- maszyny do cięcia śrutu z drutu i blachy
- projekty wstępne i technologiczne
- inne prace z zakresu przemysłu odlewniczego w oparciu o bogate doświadczenie teoretyczne i praktyczne

ZESTAW SKRZYŃ FORMIERSKICH

- Skrzynie formierskie wykonane jako spawane z profilowanej blachy stalowej.
- Na życzenie mogą być wykonane o innych rozmiarach.
- Wykonujemy skrzynie formierskie na bazie własnej konstrukcji opartej o bogate doświadczenia teoretyczne i praktyczne lub dokumentacji zleceniodawcy.
- Oferujemy skrzynie formierskie z elementami ustalającymi skrzynie dolne i górne względem siebie (tuleje i trzpień centrujące oraz klamry mimośrodowe) lub bez tego wyposażenia.
- Skrzynie przystosowane są do formowania ręcznego lub maszynowego, zwłaszcza na formiarkach wstrząsowo-prasujących typu FKT.
- Projektujemy również skrzynie formierskie, płyty i wózki podformowe do automatycznych linii formierskich do wykonania we własnym zakresie.

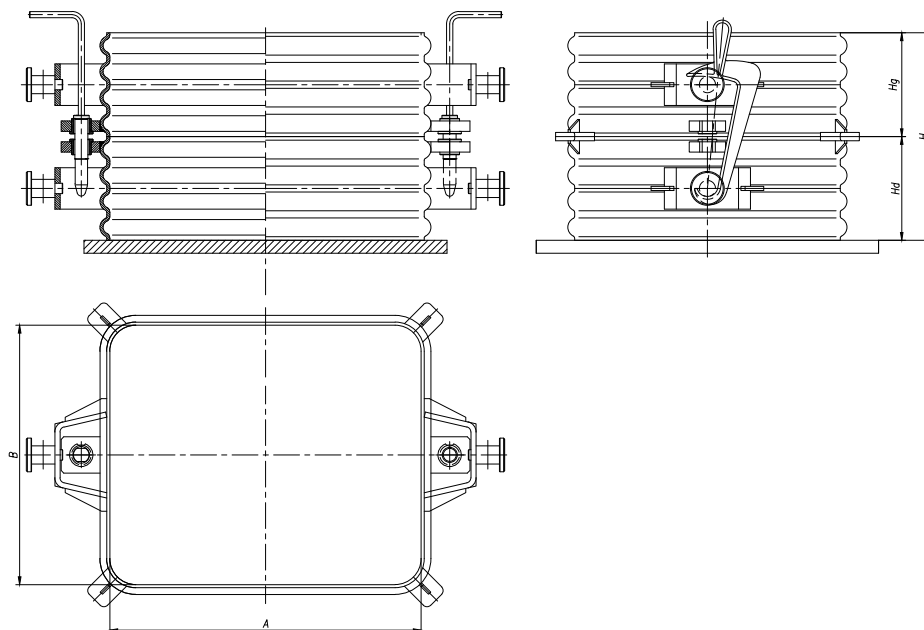

CHARAKTERYSTYKA TECHNICZNA

Symbol	Max wymiary skrzyń formierskich w świetle
ZSF-50.40	500x400x200
ZSF-60.50	600x500x200
ZSF-63.50	630x500x200
ZSF-70.60	700x600x250